

ЕСКФ.430441.015 ТУ

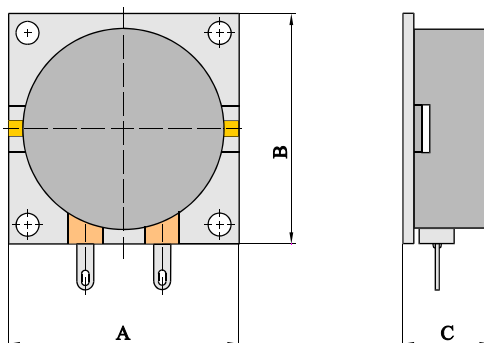

Полосно-пропускающие перестраиваемые фильтры на ЖИГ–резонаторах с микрополосковыми выводами.
 Волновое сопротивление тракта – 50 Ом.
 Входная непрерывная мощность ФПИНЗ-4 - 1 мВт.
 Входная непрерывная мощность ФПИНЗ-4А - 100 мкВт.

Категория качества «ОТК»

**Технические характеристики трехзвенных фильтров
 в нормальных климатических условиях**

Обозначение типа прибора	Диапазон перестройки центральной частоты, МГц	Полоса пропускания Δf_3 , МГц	Минимальные потери, дБ, не более	Внеполосное затухание, дБ, не менее	Интервал рабочих температур, °С	Ток управления, А, не более	Габариты, мм		
							A	B	C
ФПИНЗ-4	950 ÷ 1250	10 ÷ 18	6.0	70	минус 60 ÷ +85	0.33	30	30	12
ФПИНЗ-4А	870 ÷ 1050								

**Типичная амплитудно-частотная характеристика
 фильтров ФПИНЗ-4, ФПИНЗ-4А**

